

本体取付寸法詳細(左右対称)

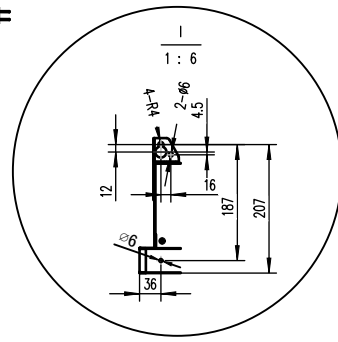

スイッチ部分詳細

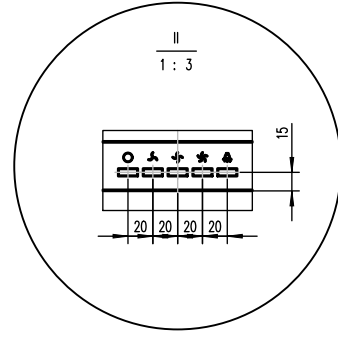

■構成表

番号	部品名	材質	数量	備考
①	本体	SPCC	1	粉体焼付塗装(ホワイト)
②	排気アダプター	SPCC	1	可動蓋のみアルミ
③	スイッチ	5連押釦	1	切・弱・中・強・照明(入切)
④	モーター	コンデンサ誘導型電動機	1	E種
⑤	電源コード	—	1	2芯プラグ、機外長1.2m
⑥	ベルマウス	SPCC	1	電着塗装(ブラック)
⑦	シロッコファン	SPCC	1	電着塗装(ブラック)
⑧	ファンケーシング	SPCC	1	電着塗装(ブラック)
⑨	LEDライト	ABS樹脂	2	1.2W×2個
⑩	整流板	SPCC	1	粉体焼付塗装(ホワイト)

■付属部品・別売部品

番号	付属品	部品名	材質	数量	備考
⑪	前幕板(付属品)	SPCC	—	1	粉体焼付塗装(ホワイト)
⑫	取扱い説明書	—	—	1	—
⑬	取付設置説明書	—	—	1	—
⑭	ビスセット	—	—	1	梱包に同梱(詳細は別紙)
⑮	固定金具セット	—	—	1	梱包に同梱(詳細は別紙)
⑯	横幕板(別売/オプション)	SPCC	—	1	粉体焼付塗装(ホワイト)

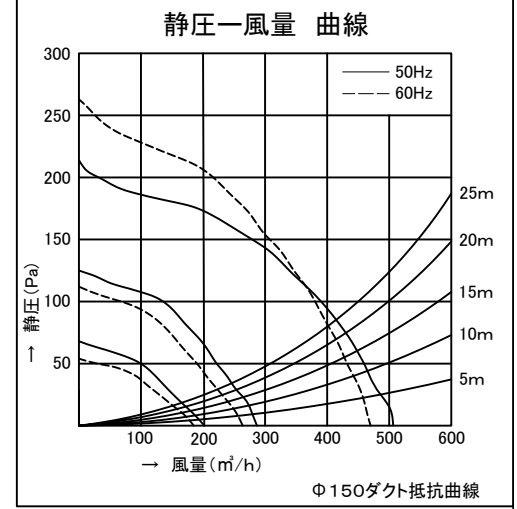

■特性表

定格電圧 (V)	定格周波数 (HZ)	消費電力 (W)	ノッチ	風量 (m³/h)		騒音 (db)
				0Pa	100Pa	
100	50	80	強	506	392	48
		36	中	287	----	33
		21	弱	202	----	17
	60	90	強	470	381	47
		38	中	264	----	31
		21	弱	185	----	17

TITLE アッシー図
 PROJECT PSH-6060
 株式会社 PIU STYLE